



CAMS

IL FUTURO È VERDE

COMPANY & PRODUCT PROFILE





Squadra che vince non si cambia.

Un motto a cui siamo molto legati, perché le squadre sono fatte di persone. E durante questi 25 anni siamo cresciuti non solo per la qualità delle nostre macchine, ma anche e soprattutto per i legami che abbiamo stretto con i nostri clienti, che ci hanno sempre dato fiducia.

Grazie a voi oggi CAMS compie 25 anni!

Indice

Introduzione

Dalla demolizione al recupero

Le basi dell'eccellenza nella frantumazione

Mission e valori: Riciclo al centro

Tecnologia ibrida di triturazione e software integrati

Alta produttività a basso impatto ambientale

Alimentazione ibrida/elettrica e riduzione delle emissioni

PLC e telemetria: monitoraggio e intervento rapido

Gamma prodotti

Frantumazione, vagliatura e soluzioni complementari

Serie FTR > Trituratori industriali primari

Serie UTS > Impianti trasportabili di frantumazione

Serie UTM > Impianti mobili ibridi/elettrici

Serie UVS > Vagli trasportabili ad alta efficienza

Serie CENTAURO > Trituratore e vaglio in un unico impianto

Serie CTR > Trituratori industriali secondari

Serie UCS > Trituratori secondari su telaio

Prodotti complementari

Dalla combinazione dei moduli alle soluzioni definitive

Catena del valore: dal progetto al post-vendita

Assistenza e manutenzione in cantiere

Cronologia delle innovazioni **CAMS**

Contatti

CAMS

Dalla demolizione al recupero

**“Riciclare significa
dare nuova vita ai materiali.”**

CAMS è specializzata nella progettazione e costruzione di macchine e impianti per frantumare, tritare e vagliare inerti, macerie, asfalto, vetro e altri scarti di produzione, convertendoli in risorse utili a nuovi cicli produttivi.



Le basi dell'eccellenza nella frantumazione

Dal 2001, con l'acquisizione del marchio TEM (attivo fin dal 1964),

CAMS sviluppa impianti fissi, mobili e trasportabili per il settore del riciclaggio.

La competenza maturata su centinaia di progetti ha reso l'azienda un punto di riferimento sia in Italia che all'estero, grazie a una rete di professionisti e distributori qualificati.



MISSION E VALORI: RICICLO AL CENTRO

Mission

Progettare impianti e soluzioni che migliorino l'efficienza del processo di recupero e riducano drasticamente gli scarti, promuovendo un modello di economia circolare.



Valori

Serietà e competenza:

dalla consulenza in prevendita al post-vendita.

Ricerca e innovazione continua:

focus su consumo energetico, basse emissioni e modularità.

Rispetto ambientale:

alimentazione ibrida/elettrica, spintori idraulici, ridotte polveri e rumorosità.

Presenza globale:

assistenza internazionale rapida e qualificata.

“Ogni scarto che recuperiamo è un passo verso un pianeta più pulito.”



TECNOLOGIA IBRIDA DI TRITURAZIONE E SOFTWARE INTEGRATI



Triturazione

Alta produttività a basso impatto ambientale

I trituratori CAMS operano a bassa velocità, sfruttando lo sforzo di taglio:

- **Minori consumi** e **usura ridotta**
- **Emissioni polverose e acustiche contenute**
- Spintori idraulici brevettati per agevolare la frantumazione di blocchi di grandi dimensioni

Alimentazione

Alimentazione ibrida/elettrica e riduzione delle emissioni

- Motori Diesel a regime costante (1500 giri/min) e generatori elettrici
- Modalità **full-electric** in cantiere, senza emissioni di CO₂
- Costi operativi ridotti e conformità alle normative ambientali più severe

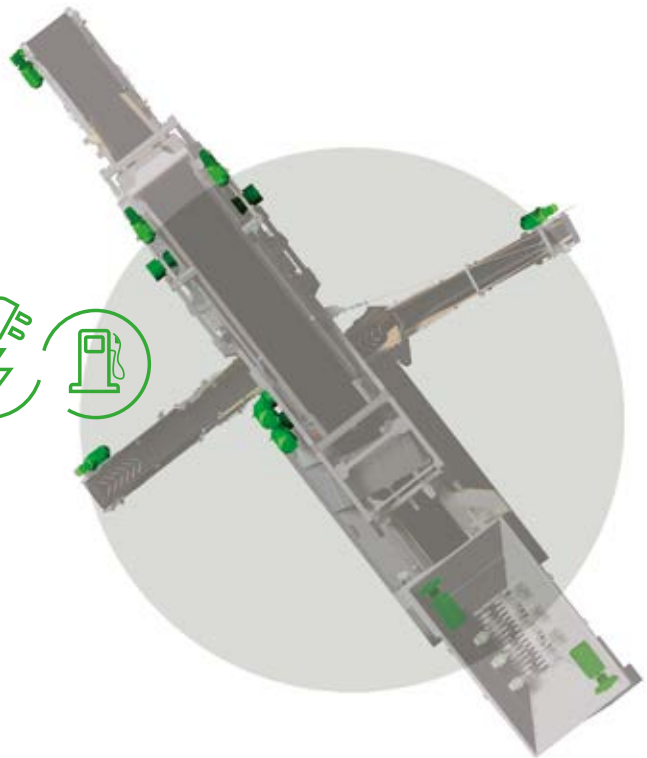

PLC

PLC e telemetria: monitoraggio e intervento rapido

- **Software PLC** sviluppato internamente
- Avviamento automatizzato e diagnostica in tempo reale
- **Remote control** e GPS per assistenza tempestiva e settaggi personalizzati

CAMS



Gamma prodotti:
frantumazione,
vagliatura e soluzioni
complementari



SERIE FTR



TRITURATORI INDUSTRIALI PRIMARI

**“UN TAGLIO
NETTO AGLI
SCARTI: MENO
VOLUME, PIÙ
EFFICIENZA.”**

- Alimentazione elettrica
- Denti in leghe speciali per elevate prestazioni e lunga durata
- Bassa velocità di rotazione per ridurre usure, polveri e rumore
- Optional: spintori idraulici per materiali di grandi dimensioni

A photograph of a blue-painted metal structure, likely a water filter or drainage system, set against a background of dirt and rocks. The structure features a central grate made of dark, curved metal bars. The blue paint is worn and peeling in several places, revealing the underlying metal. The structure is mounted on a concrete or stone base. The background consists of a mix of brown soil, small grey rocks, and some dried plant matter. The overall scene suggests an outdoor, possibly rural or construction-related, environment.

**F
T
R**

FTR



750

Produzione massima
80 t/h

Dimensioni di trasporto
Lunghezza: 2,50 m
Larghezza: 2,50 m
Altezza: 1,10 m

1000

Produzione massima
120 t/h

Dimensioni di trasporto
Lunghezza: 2,75 m
Larghezza: 2,50 m
Altezza: 1,10 m

1200

Produzione massima
150 t/h

Dimensioni di trasporto
Lunghezza: 3,80 m
Larghezza: 2,50 m
Altezza: 1,10 m

1500

Produzione massima
200 t/h

Dimensioni di trasporto
Lunghezza: 3,90 m
Larghezza: 2,50 m
Altezza: 1,10 m

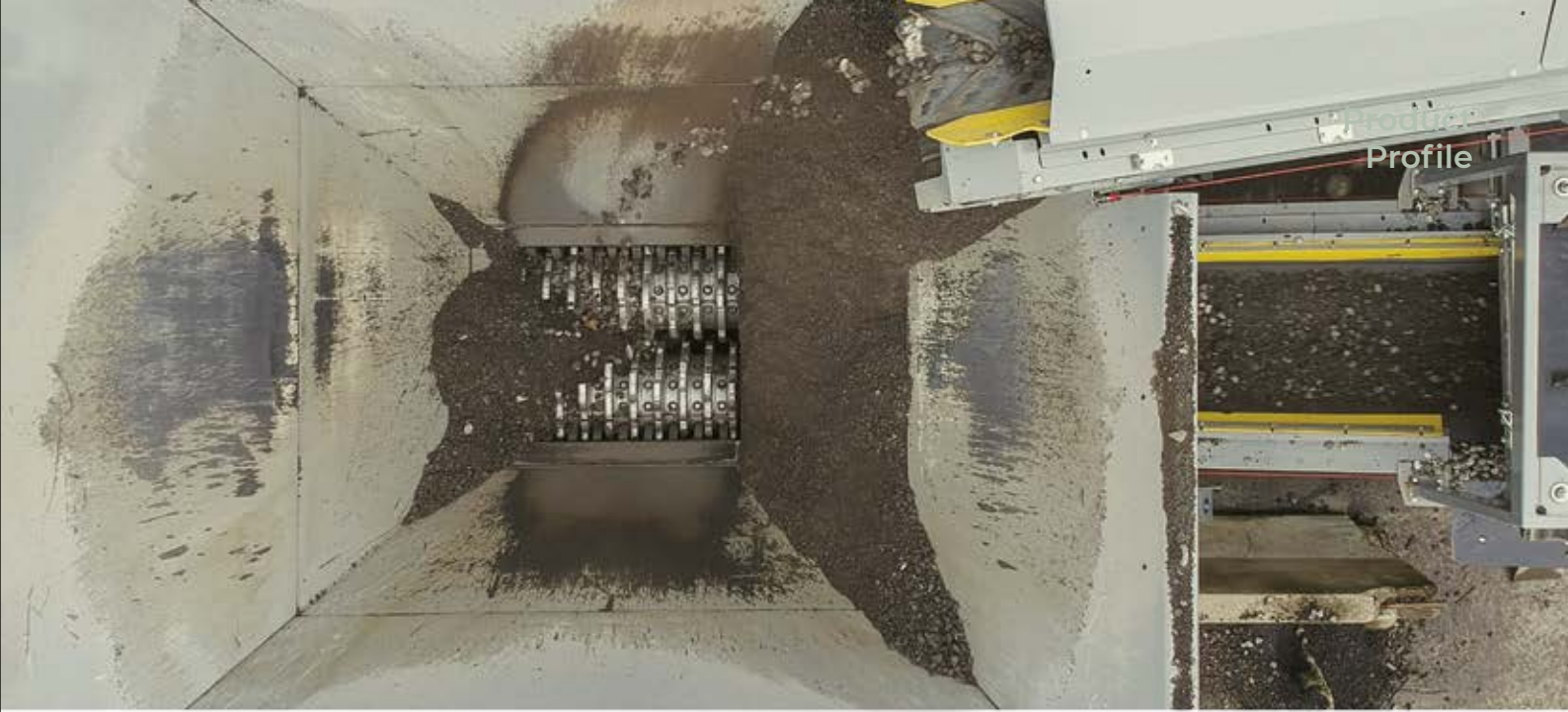

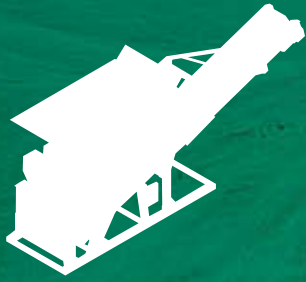

SERIE UTS



IMPIANTI TRASPORTABILI DI FRANTUMAZIONE

**“SEMPRE PRONTI
ALL’USO: TRASPORTA,
INSTALLA E FRANTUMA.”**

- Basati su FTR con telaio trasportabile
- Alimentazione elettrica, consumi minimi
- Tramoggia di carico ampia, deferrizzatore e regolazione idraulica della pezzatura
- Massima versatilità di materiali trattati



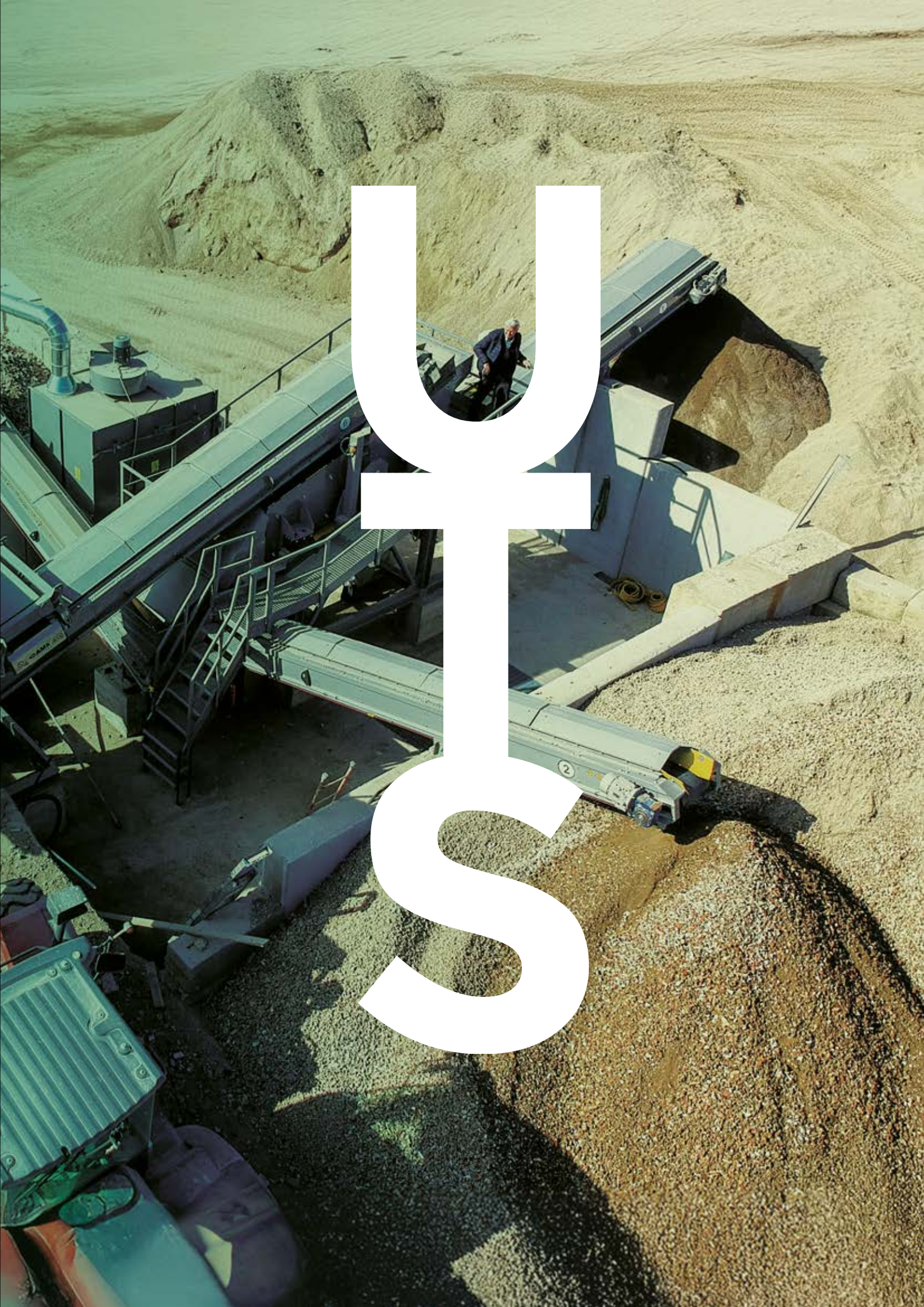

U
F
S

UTS 750

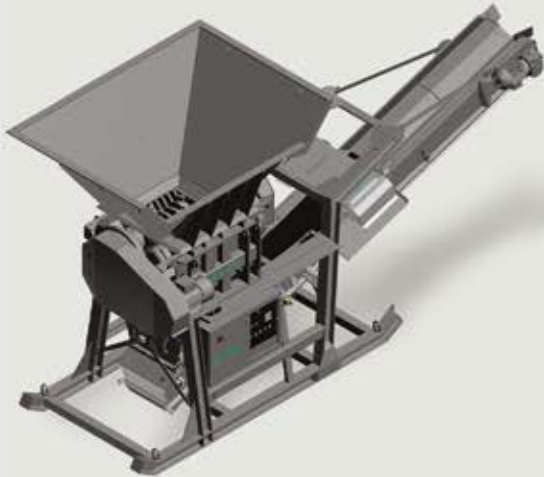

Tramoggia

Capacità: 1,50 m³
Lunghezza: 2,30 m
Larghezza: 1,70 m

Trituratore primario

Gamma: FTR 750
Bocca trituratore: mm 750 x 900

Produzione massima

80 t/h

Nastro primario

Larghezza: 600 mm
Lunghezza: 5000 mm

Alimentazione elettrica

Potenza: 30 kW

Dimensioni di trasporto

Lunghezza: 7,00 m
Altezza: 3,10 m
Larghezza: 2,50 m
Peso: 11'000 kg

UTS 1000

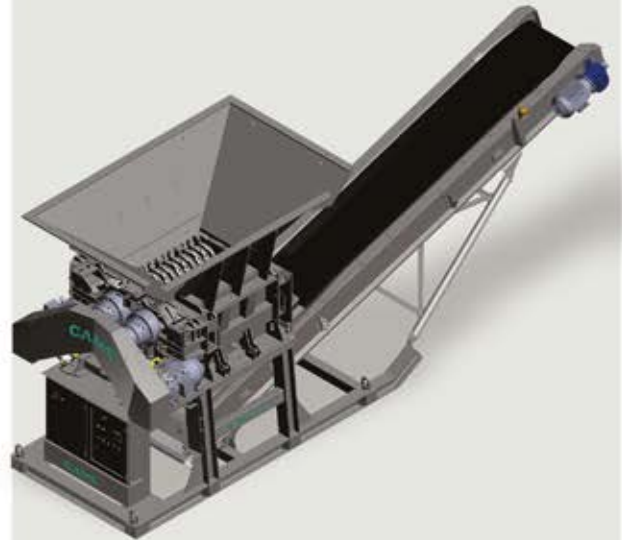

Tramoggia

Capacità: 3,00 m³
Lunghezza: 3,00 m
Larghezza: 2,00 m

Trituratore primario

Gamma: FTR 1000
Bocca trituratore: mm 1000 x 900

Produzione massima

120 t/h

Nastro primario

Larghezza: 800 mm
Lunghezza: 8000 mm

Alimentazione elettrica

Potenza: 45 kW

Dimensioni di trasporto

Lunghezza: 8,70 m
Altezza: 3,10 m
Larghezza: 2,50 m
Peso: 12'000 kg

UTS 1200



Tramoggia

Capacità: 3,50 m³
Lunghezza: 3,20 m
Larghezza: 2,00 m

Trituratore primario

Gamma: FTR 1200
Bocca trituratore: mm 1200 x 900

Produzione massima

150 t/h

Nastro primario

Larghezza: 800 mm
Lunghezza: 8000 mm

Alimentazione elettrica

Potenza: 50 kW

Dimensioni di trasporto

Lunghezza: 8,90 m
Altezza: 3,10 m
Larghezza: 2,50 m
Peso: 13'400 kg

UTS 1500

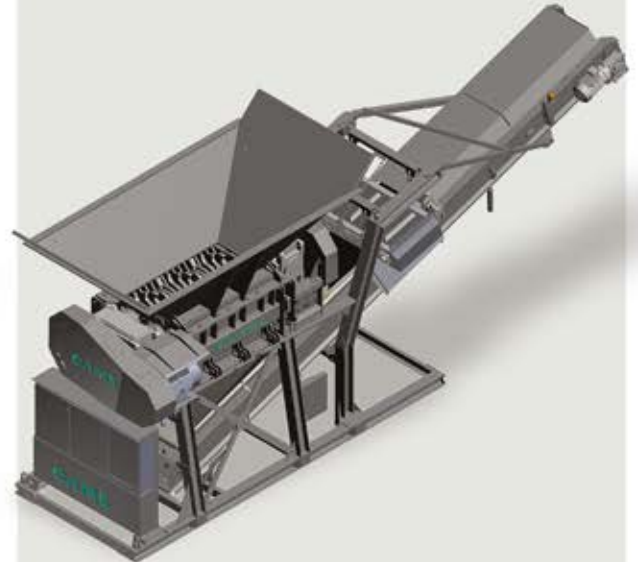

Tramoggia

Capacità: 3,80 m³
Lunghezza: 3,50 m
Larghezza: 2,00 m

Trituratore primario

Gamma: FTR 1500
Bocca trituratore: mm 1500 x 900

Produzione massima

200 t/h

Nastro primario

Larghezza: 800 mm
Lunghezza: 8000 mm

Alimentazione elettrica

Potenza: 70 kW

Dimensioni di trasporto

Lunghezza: 9,30 m
Altezza: 3,10 m
Larghezza: 2,50 m
Peso: 17'300 kg



SERIE UTM



IMPIANTI MOBILI IBRIDI/ELETRICI

**“CANTIERE
SENZA CONFINI:
IL TRITURATORE
VIAGGIA CON TE.”**

- Evoluzione di UTS con motore Diesel, cingoli e generatore integrato
- Possibilità di lavoro in modalità ibrida o completamente elettrica
- Pronti al lavoro appena arrivati in cantiere





U

T

M

**UTM
750**

 **CUCCIOLO**



Tramoggia

Capacità: 1,50 m³
Lunghezza: 2,30 m
Larghezza: 1,70 m

Trituratore primario

Gamma: FTR 750
Bocca tritatore: mm 750 x 900

Produzione massima

80 t/h

Nastro primario

Larghezza: 600 mm
Lunghezza: 5000 mm

Gruppo elettrogeno

Motore: FTP F36 Stage V 80 kW
Alternatore: Linz 80 kVA
Capacità serbatoio: 170 L

Dimensioni di trasporto

Lunghezza: 7,00 m
Altezza: 2,50 m
Larghezza: 2,50 m
Peso: 11'500 kg

**UTM
1000**

 **LUPETTO**



Tramoggia

Capacità: 3,00 m³
Lunghezza: 3,00 m
Larghezza: 2,00 m

Trituratore primario

Gamma: FTR 1000
Bocca tritatore: mm 1000 x 900

Produzione massima

120 t/h

Nastro primario

Larghezza: 800 mm
Lunghezza: 7000 mm

Gruppo elettrogeno

Motore: CAT C4.4 Stage V 125 kW
Alternatore: MeccAlte 165 kVA
Capacità serbatoio: 170 L

Dimensioni di trasporto

Lunghezza: 8,50 m
Altezza: 3,10 m
Larghezza: 2,50 m
Peso: 16'500 kg

UTM 1200



Tramoggia

Capacità: 3,50 m³
Lunghezza: 3,20 m
Larghezza: 2,00 m

Trituratore primario

Gamma: FTR 1200
Bocca tritratore: mm 1200 x 900

Produzione massima

150 t/h

Nastro primario

Larghezza: 800 mm
Lunghezza: 7000 mm

Gruppo elettrogeno

Motore: CAT C4.4 Stage V 125 kW
Alternatore: MeccAlte 165 kVA
Capacità serbatoio: 170 L

Dimensioni di trasporto

Lunghezza: 8,70 m
Altezza: 3,10 m
Larghezza: 2,50 m
Peso: 17'500 kg

UTM 1500

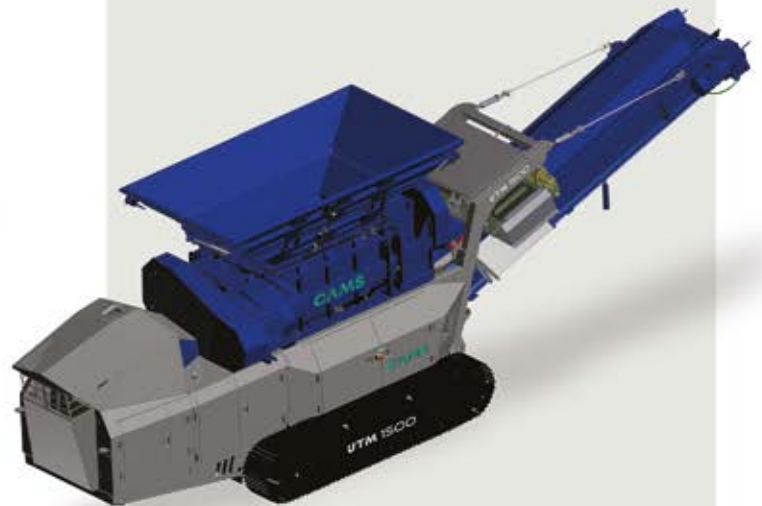

Tramoggia

Capacità: 3,80 m³
Lunghezza: 3,50 m
Larghezza: 2,00 m

Trituratore primario

Gamma: FTR 1500
Bocca tritratore: mm 1500 x 900

Produzione massima

250 t/h

Nastro primario

Larghezza: 800 mm
Lunghezza: 8000 mm

Gruppo elettrogeno

Motore: CAT C7.1 Stage V 198 kW
Alternatore: Marelli 350 kVA
Capacità serbatoio: 170 L

Dimensioni di trasporto

Lunghezza: 10,60 m
Altezza: 3,10 m
Larghezza: 2,50 m
Peso: 25'500 kg



SERIE UVS



VAGLI TRASPORTABILI AD ALTA EFFICIENZA

**“SEPARA LE FRAZIONI,
MASSIMIZZA IL
RECUPERO.”**

- Configurazioni a 1 o 2 piani di vagliatura (2-3 selezioni)
- Alimentazione elettrica e manutenzione semplificata
- Perfetti in abbinamento ai frantumatori delle serie UTS, UTM e FTR

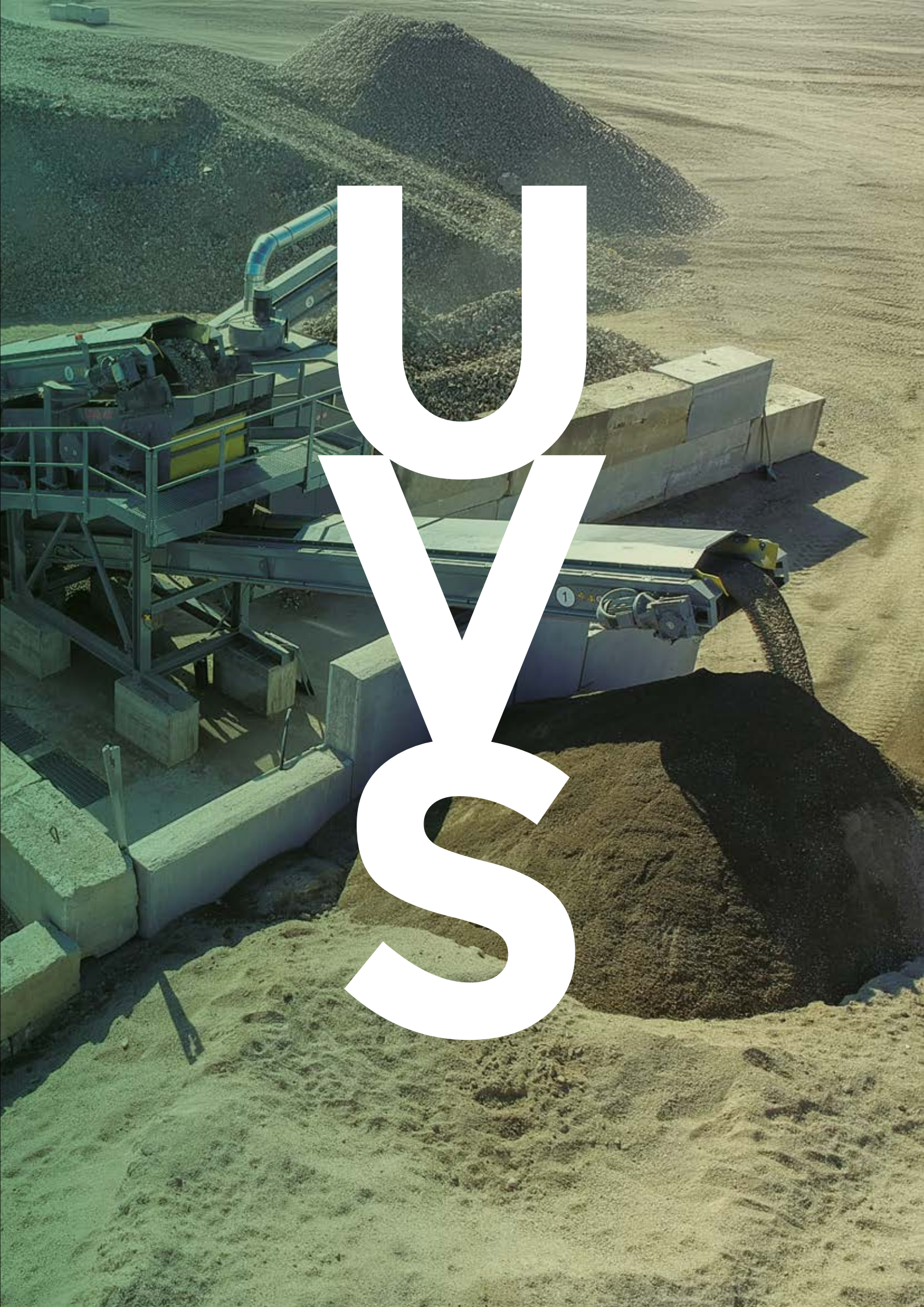

U
V
S

UVS 25/2



Vaglio

Modello: CVV025

Superficie: mm 1000 x 2500

Piani vaglianti: 2

Nastro materiale grosso

Larghezza: 450 mm

Lunghezza: 5600 mm

Nastro materiale medio

Larghezza: 450 mm

Lunghezza: 5600 mm

Nastro materiale fine

Larghezza: 900 mm

Lunghezza: 5600 mm

Alimentazione elettrica

15 Kw

Dimensioni di impianto

Lunghezza: 15,00 m

Altezza: 2,50 m

Larghezza: 10,00 m

Peso: 5'950 kg

UVS 36



Vaglio

Modello: CVV036

Superficie: mm 1200 x 3000

Piani vaglianti: 2

Nastro materiale grosso

Larghezza: 500 mm

Lunghezza: 6500 mm

Nastro materiale medio

Larghezza: 500 mm

Lunghezza: 6500 mm

Nastro materiale fine

Larghezza: 1000 mm

Lunghezza: 6500 mm

Alimentazione elettrica

25 Kw

Dimensioni di impianto

Lunghezza: 9,00 m

Altezza: 3,10 m

Larghezza: 12,00 m

Peso: 5'950 kg

UVS 42



Vaglio

Modello: CVV042

Superficie: mm 1200 x 3500

Piani vaglianti: 2

Nastro materiale grosso

Larghezza: 800 mm

Lunghezza: 8000 mm

Nastro materiale medio

Larghezza: 500 mm

Lunghezza: 8000 mm

Nastro materiale fine

Larghezza: 800 mm

Lunghezza: 8000 mm

Alimentazione elettrica

32 Kw

Dimensioni di impianto

Lunghezza: 12,00 m

Altezza: 4,20 m

Larghezza: 12,00 m

Peso: 12'350 kg

UVS 56



Vaglio

Modello: CVV056

Superficie: mm 1300 x 4300

Piani vaglianti: 2

Nastro materiale grosso

Larghezza: 800 mm

Lunghezza: 8000 mm

Nastro materiale medio

Larghezza: 800 mm

Lunghezza: 8000 mm

Nastro materiale fine

Larghezza: 800 mm

Lunghezza: 8000 mm

Alimentazione elettrica

40 Kw

Dimensioni di impianto

Lunghezza: 14,7 m

Altezza: 4,20 m

Larghezza: 14,50 m

Peso: 12'450 kg



SERIE CENTAURO



TRITURATORE E VAGLIO IN UN UNICO IMPIANTO

**“L’EFFICIENZA DI
DUE MACCHINE, CON
UN SOLO MOTORE.”**

- Combina UTM (tritratore) e UVS (vaglio)
- Impianto mobile ibrido/elettrico con deferrizzatore integrato
- Rapido da installare, alta produttività e consumi ridotti
- Possibilità di aggiungere CTR per la frantumazione secondaria (CENTAURO APR)



CE NT AU RO



CENTAURO 75.25



Tramoggia

Capacità: 1,60 m³
Lunghezza: 2,80 m
Larghezza: 2,00 m

Trituratore primario

Gamma: FTR 750
Bocca trituratore: mm 750 x 900

Produzione massima

100 t/h

Vaglio

Gamma: CVV025
Piani vaglianti: 1

Gruppo elettrogeno

Motore: Diesel FPT F36 105 kW
Alternatore: MeccAlte 165 kVA

Dimensioni di trasporto

Lunghezza: 10 m
Altezza: 3,10 m
Larghezza: 2,35 m
Peso: 15'000 kg

CENTAURO 100.32

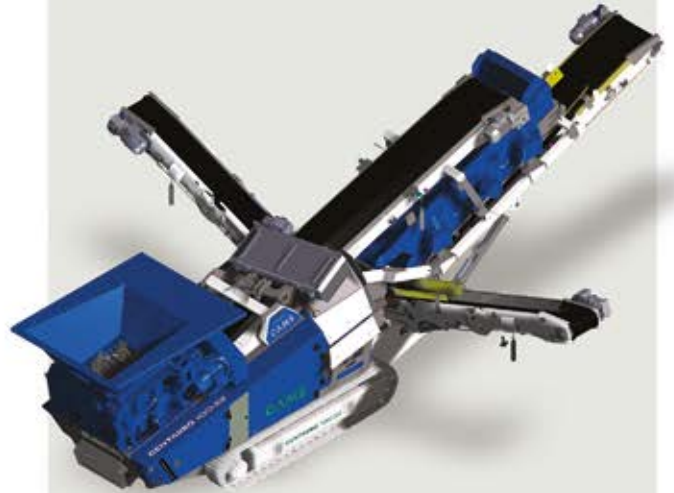

Tramoggia

Capacità: 3 m³
Lunghezza: 3,00 m
Larghezza: 2,00 m

Trituratore primario

Gamma: FTR 1000
Bocca trituratore: mm 1000 x 900

Produzione massima

120 t/h

Vaglio

Gamma: CVV032
Superficie: mm 3200 x 1000
Piani vaglianti: 2

Gruppo elettrogeno

Motore: CAT C4.4 Stage V 125 kW
Alternatore: MeccAlte 165 kVA
Capacità serbatoio: 170 L

Dimensioni di trasporto

Lunghezza: 11 m
Altezza: 3,10 m
Larghezza: 2,50 m
Peso: 23'500 kg

 **CENTAURO^L 120.56**



Tramoggia

Capacità: 3,50 m³
Lunghezza: 2,50 m
Larghezza: 2,30 m

Trituratore primario

Gamma: FTR 1200
Bocca trituratore: mm 1200 x 900

Produzione massima

180 t/h

Vaglio

Gamma: CVV056
Superficie: mm 4300 x 1300
Piani vaglianti: 2

Gruppo elettrogeno

Motore: CAT C7.1 Stage V 198 kW
Alternatore: Marelli 350 kVA
Capacità serbatoio: 230 L

Dimensioni di trasporto

Lunghezza: 13 m
Altezza: 3,10 m
Larghezza: 2,50 m
Peso: 32'000 kg

 **CENTAURO^L 120.56 APR**

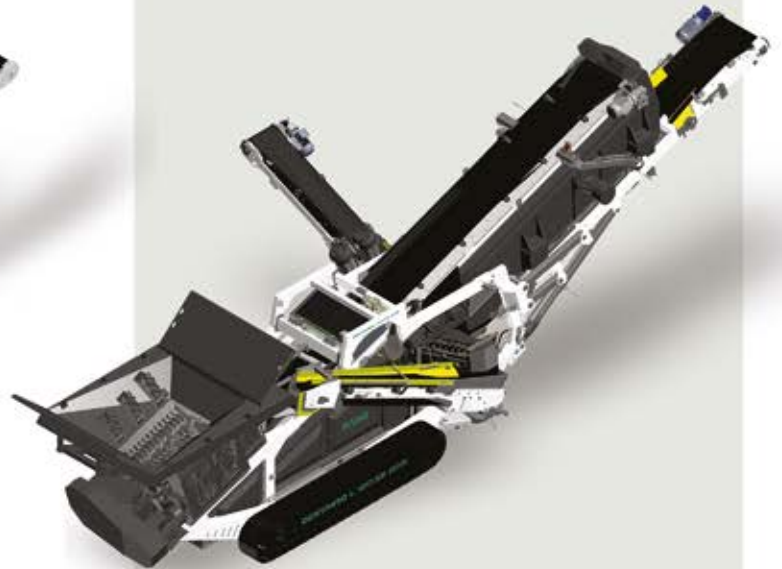

Tramoggia

Capacità: 3,50 m³
Lunghezza: 2,50 m
Larghezza: 2,30 m

Trituratore primario

Gamma: FTR 1200
Bocca trituratore: mm 1200 x 900

Trituratore secondario

Gamma: CTR 1200
Bocca trituratore: mm 1200 x 900

Produzione massima

180 t/h

Vaglio

Gamma: CVV056
Superficie: mm 4300 x 1300
Piani vaglianti: 2

Gruppo elettrogeno

Motore: CAT C9.3 285 kW
Alternatore: MeccAlte 400 kVA
Capacità serbatoio: 230 L

Dimensioni di trasporto

Lunghezza: 13 m
Altezza: 3,10 m
Larghezza: 2,50 m
Peso: 36'300 kg

CENTAURO XL 150.69 APR

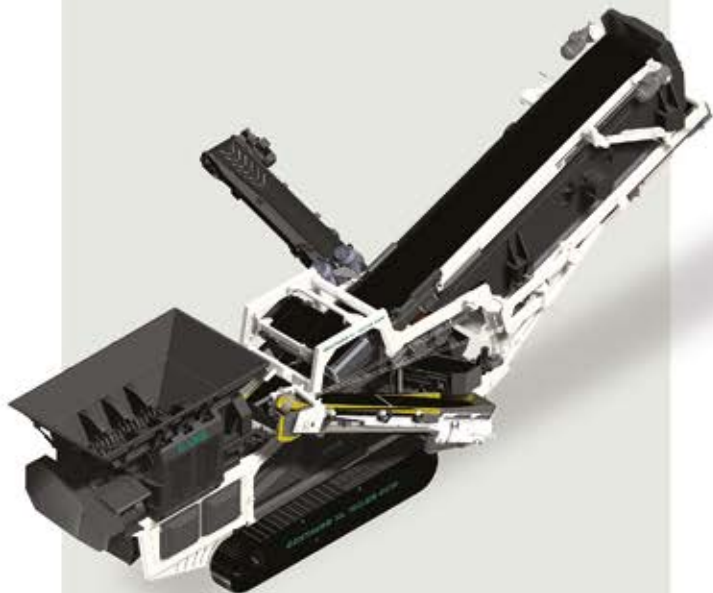

Tramoggia

Capacità: 3,80 m³
Lunghezza: 3,50 m
Larghezza: 2,00 m

Trituratore primario

Gamma: FTR 1500
Bocca trituratore: mm 1500 x 900

Trituratore secondario

Gamma: CTR 1200
Bocca trituratore: mm 1200 x 900

Produzione massima

250 t/h

Vaglio

Gamma: CVV069
Superficie: mm 5300 x 1300
Piani vaglianti: 2

Gruppo elettrogeno

Motore: CAT C9.3 Stage V 285 kW
Alternatore: MeccAlte 400 kVA
Capacità serbatoio: 230 L

Dimensioni di trasporto

Lunghezza: 14 m
Altezza: 3,40 m
Larghezza: 2,75 m
Peso: 42'000 kg

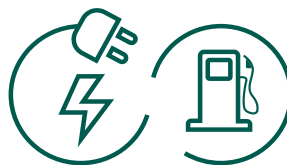

La linea **Centauro** è particolarmente apprezzata per la sua capacità di trattare diversi materiali da demolizione, ma soprattutto per il **riciclo del fresato d'asfalto**.



OPTIONAL

- GPS
- Sistema di pesatura
- Deferizzatore magnetico
- Sovrasponde idrauliche
- Spintori idraulici

CAMS





SERIE CTR



TRITURATORI INDUSTRIALI SECONDARI

**“PERFEZIONARE
IL MATERIALE, UN
PASSAGGIO ALLA
VOLTA.”**

- Bassa velocità di rotazione per abbattere usure, polveri e rumori
- Lavorano in sinergia con l'intera gamma
- Ideali per asfalto, vetro, macerie già pre-frantumate





C

T

R

CTR 1200



Grazie alla loro alimentazione totalmente elettrica, i modelli della linea **CTR** sono l'ideale per **annullare le emissioni di CO₂** nei processi di triturazione secondaria.

Trituratore secondario

Gamma: CTR 1200

Bocca trituratore: mm 1200 x 900

Alimentazione elettrica

Potenza: 44 kW

Produzione massima

120 t/h

Dimensioni di trasporto

Lunghezza: 2,50 m

Altezza: 1,70 m

Larghezza: 2,50 m

Peso: 3'500 kg

CAMMS



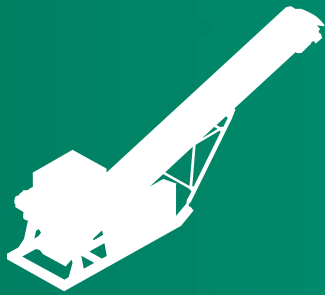

SERIE UCS



TRITURATORI SECONDARI SU TELAIO

**“PERFEZIONA LA
GRANULOMETRIA
DEL MATERIALE.”**

- Partono dal principio del CTR, montati su telaio trasportabile
- Alimentazione elettrica, zero emissioni dirette
- Ideali per ottenere materiale di granulometria definita, senza scarti



U C S



UCS 1200



Trituratore secondario

Gamma: CTR 1200

Bocca trituratore: mm 1200 x 900

Nastro

Larghezza: 600 mm

Lunghezza: 8000 mm

Alimentazione elettrica

Potenza: 50 kW

Dimensioni di trasporto

Lunghezza: 8,20 m

Altezza: 3,10 m

Larghezza: 1,90 m

Peso: 6'800 kg



La linea **UCS** è alimentata esclusivamente da energia elettrica e **progettata per la frantumazione secondaria del materiale sovramisura**, proveniente dall'unità vagliante.



OPTIONAL

- GPS
- Sistema di pesatura
- Deferizzatore magnetico



CMMs

Cannone abbattimento polveri

**Gittata**

30 m

Superficie raggiunta

2850 m²

Rotazione orizzontale

0° - 350°

Inclinazione

0° - 70°

Numero di ugelli

n. 18

“Nebulizza,
contenendo la
dispersione di
polveri.”



Adatto a siti di
demolizione,
frantumazione e
vagliatura



Regolazione del getto
in base all'area e alla
tipologia di polvere



Facilmente
trasportabile,
integrabile su diverse
linee

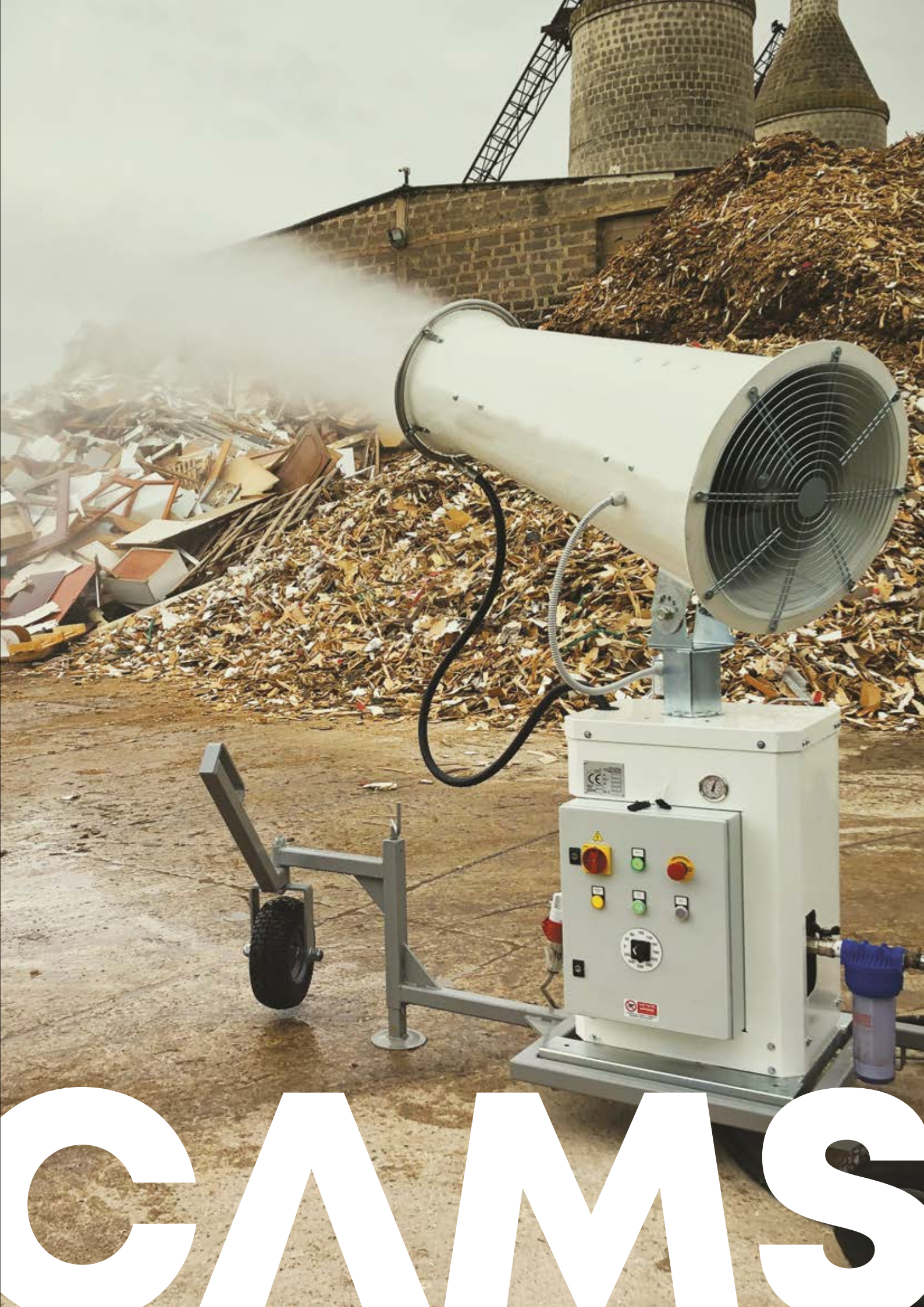

CAMMS

Separatore Aeraulico

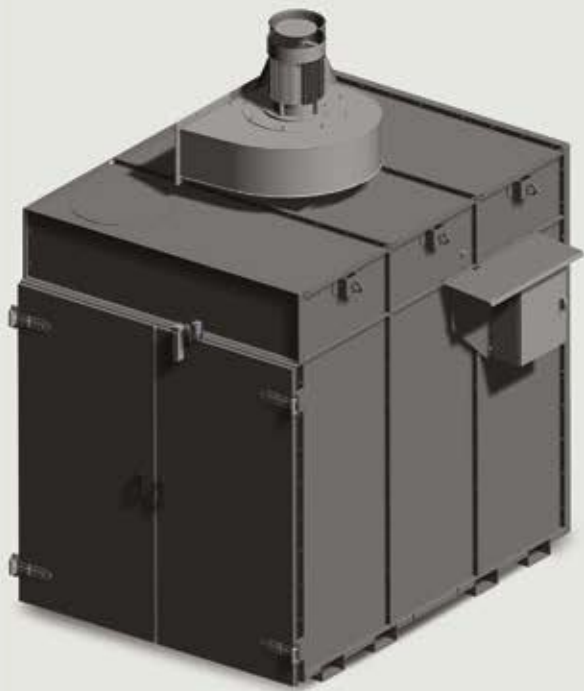

“Separa la frazione leggera con la forza dell’aria.”

Carrello Interno

Per raccolta dei materiali, con ruote di svuotamento

Alimentazione elettrica

Potenza: 7,5 kW

Portata

8000 m³/h

Prevalenza statica

225 mmCA

Dimensione box

Lunghezza: 2,10 m

Altezza: 2,20 m

Larghezza: 1,35 m

Peso: 1'500 kg



Un flusso di aspirazione convoglia gli scarti leggeri in un box chiuso



Box dotato di carrello interno per svuotamento rapido



Aumenta la qualità del materiale riciclato

CMMs



CAMS

Dalla combinazione
dei moduli alle
soluzioni definitive



FTR

+



telaio

=



UTS



UTS

+



**cingoli e motore
diesel**

=



UTM



UTM

+



UVS

=



CENTAURO



CENTAURO

+



CTR

=



CENTAURO APR

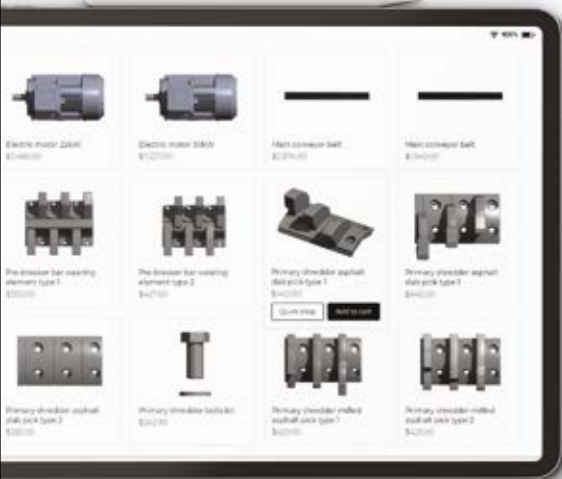

Catena del valore: dal progetto al post-vendita

Analisi e consulenza: valutazione dei materiali e del contesto operativo

Progettazione personalizzata: definizione delle specifiche e studio dei layout

Produzione e collaudo: processi interni di alta qualità e test finali

Trasporto e installazione: tecnici specializzati per la messa in opera e la formazione

Assistenza post-vendita: ricambi pronti, telemetria remota, interventi rapidi in tutto il mondo

Assistenza e manutenzione in cantiere

“La produzione non si ferma: noi ci siamo, ovunque e quando serve.”

- Oltre 10.000 componenti a magazzino
- Sistemi di diagnostica remota per ridurre i tempi di fermo macchina
- Squadre di tecnici formati su ogni modello, in Italia e all'estero



Cronologia delle innovazioni CAMS

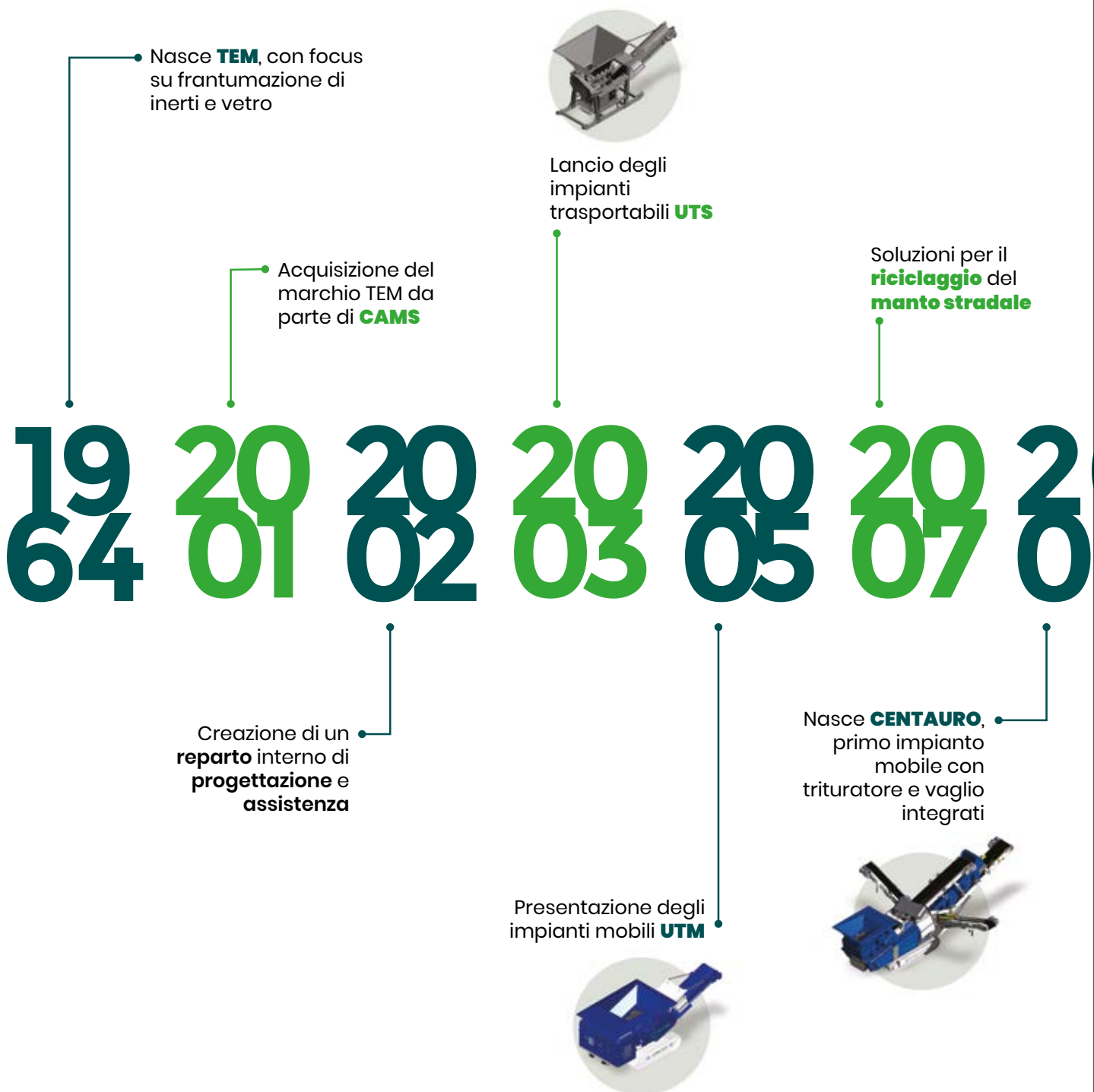

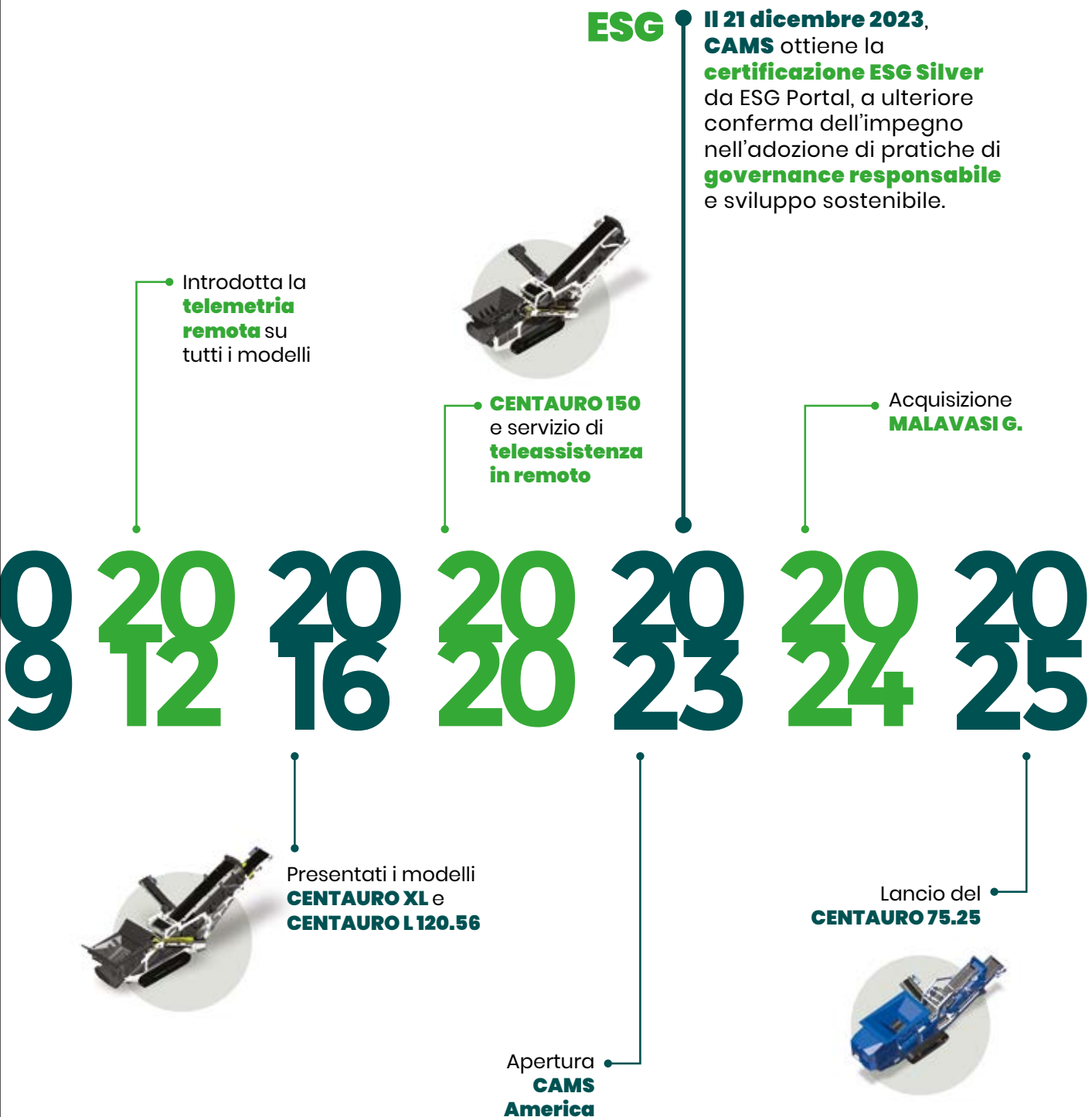

“Ogni maceria frantumata è una risorsa ritrovata.”



CAMS – Head Office

Via Giulio Golini, 301
40024 Castel San Pietro Terme (BO)
+39 051 6946611

Pec: camssrl@pec.it | info@camssrl.it

www.camsrecycling.com



Facebook



Instagram



Youtube



LinkedIn

CAMS



IL FUTURO È VERDE

CAMS
IL FUTURO È VERDE
www.camsrecycling.com

